



Skoda Octavia Combi 1.4 TSI Ambition



DER SKODA OCTAVIA IST IN DER SCHWEIZ UND IN EUROPA DER MEISTVERKAUFTE KOMBI. MIT EINER GEZIELTEN WEITERENTWICKLUNG WILL SKODA MIT DEM NEUESTEN OCTAVIA KOMBI DER DRITTEN GENERATION DIE LEADER-POSITION VERTEIDIGEN.

Positiv

- Das Preis-Leistungs-Verhältnis
- Platzangebot inkl. Kofferraumvolumen
- Beeindruckende Fahrleistungen
- Kräftiger und sparsamer Motor
- Fahreigenschaften und Fahrkomfort
- Funktionelle Bedienung

Negativ

- Antriebseinflüsse an der Lenkung
- Stufe im Laderaumboden
- Nur zwei Jahre Werkgarantie
- Poltergeräusche der Hinterachse bei unbeladenem Fahrzeug
- Spiegelungen in Aussenspiegel vom Lüftungsgitter
-

Präsentation:

Rundum schlichte, zeitlose und gefällige Form. Insgesamt ein unauffälliger, aber trotzdem eleganter Kombi. Geschmackvolles sportliches Interieur, speziell für diese Preisklasse.

Innenraum:

Auffallend im Interieur sind das sportliche und übersichtliche Cockpit, die verwendeten Materialien und eine solide Verarbeitung. Eine bekannte Stärke des Octavia Kombi ist die optimale Raumnutzung. Nebst dem grosszügigen Platzangebot für alle Passagiere, entspricht das Kofferraumvolumen von 610 bis 1740 Liter dem Standart der oberen Mittelklasse-Kombi. Einziger Nachteil ist, dass ohne den variablen Ladeboden (optional) eine Stufe entsteht. Der riesige Kofferraum ist noch mit diversen praktischen Ladepraktischen Ladearrangementen, bis hin zum Eiskratzer im Tankdeckel ausgestattet.

Komfort:

Der Federungskomfort ist insgesamt gut, aber Querrillen, sind speziell an der Hinterachse spürbar (auf hohe Zuladung ausgelegt). Mit zunehmender Beladung wirkt sie aber geschmeidiger. Die straffen, aber bequemen Sitze, das grosszügige Platzangebot für Passagiere und Gepäck, sowie der niedrige Geräuschpegel machen den Octavia zu einem angenehmen Reisekombi mit Langstreckenqualitäten. Die serienmässige Komfortausrüstung ist gut, und die Bedienung sehr funktionell.



1



2



3



4

- 1 Das mit VW-Bauteilen bestückte Interieur ist übersichtlich und einfach in der Bedienung.
- 2 Das Kofferraumvolumen nimmt mit 1740 Liter fast Van-Dimensionen an.
- 3 Auch für die Fondpassagiere ist das Platzangebot grosszügig bemessen.
- 4 Das neue 1.4-L-Turbotriebwerk ist durchzugsstark, sehr drehfreudig und sparsam.

Fahrleistungen:

Der neue 1.4-Liter-Turbomotor geht vehement zur Sache. Er ist enorm durchzugsstark, drehfreudig und hängt spontan am Gas. Dass die gebotenen Fahrleistungen (Beschleunigung und Elastizität) beeindruckend sind, liegt nicht zuletzt am optimal abgestuften Getriebe mit perfekten Anschlüssen und dem erstaunlichen Leichtbau von knapp über 1300 kg mit Fahrer. Den Stand der Technik zeigte das neue Triebwerk auch im Verbrauch und bei der Laufkultur.

Fahreigenschaften:

Auch bei den Fahreigenschaften zeigt sich der Kombi von der dynamischen Seite. Gut gelungen ist die fahrdynamische Abstimmung von Fahrwerk, Lenkung, Bremsen und ESP. Mit der direkten und satten Lenkung (im Sportmodus) zeigt er ein spontanes Einlenkverhalten und lässt sich flott durch die Kurven ziehen. Bei forscher Fahrweise in engen Kurven, speziell bei nasser Fahrbahn sind die Antriebseinflüsse an der Lenkung deutlich spürbar.

Sicherheit:

Bereits bei der serienmässigen Sicherheitsausrüstung erhält der Octavia die Note «sehr gut». Mit den zahlreichen optionalen Sicherheits-Assistenzsystemen lässt sich der Sicherheitsstandard nochmals steigern. Beim Bremstest erreichte der Octavia mit 36 Meter Bremsweg von 100 - 0 km/h die Note «sehr gut». Ebenfalls ein «gut» gibt es für die Übersicht.

Spezielles:

FAHRZEUGDATEN

Motor:

Hubraum	1395 ccm
Zylinder	4
Ventile pro Zylinder	4
Aufladung	ja
Max. Leistung	103 kW
Max. Drehmoment	250/1500 Nm/Umin

Kraftübertragung:

Getriebe:	m6
Antrieb:	Front

Karosserie:

Karosserieform:	Kombi
Leergewicht lt. Hersteller	1272 kg
Max. Anhängelast	1500 kg
Kofferraumvol. klein	610 Liter
Kofferraumvol. gross	1740 Liter

Garantie:

Allg. Werksgarantie	2 Jahre
Mobilitätsgarantie	Autoleben lang
Rostschutzgarantie:	12 Jahre (mit Auflagen)

Preise:

Basisspreis:	26'750.- CHF
Preis Testfahrzeug:	32'810.- CHF

Auszug Zubehör:

- Parkassistent/Einparkhilfe
- Navigationssystem «AMUNDSON»
- Metallic magic schwarz perleffekt
- Climatronic
- Spurhalteassistent

Reifen Testfahrzeug	205/55R16 Dunlop SP Sport
Reifen Mindestgrösse	205/55R16

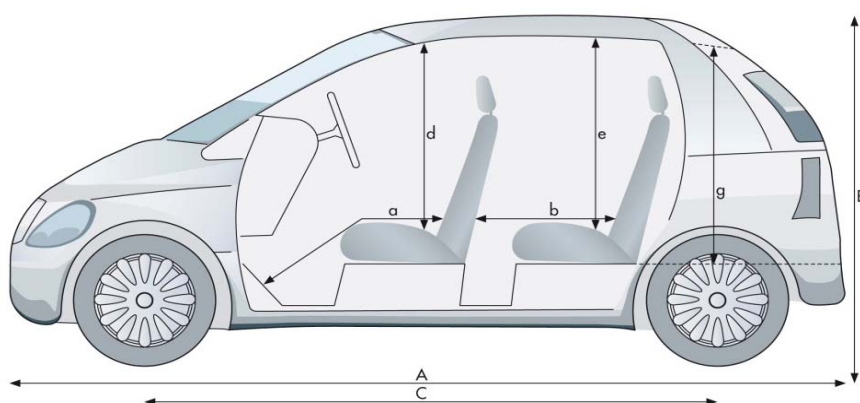

a von /bis . cm/115 cm

b von /bis 3 cm/90 cm

d 106 cm

e 102 cm

g 85 cm

A 466 cm

B 147 cm

C 267 cm

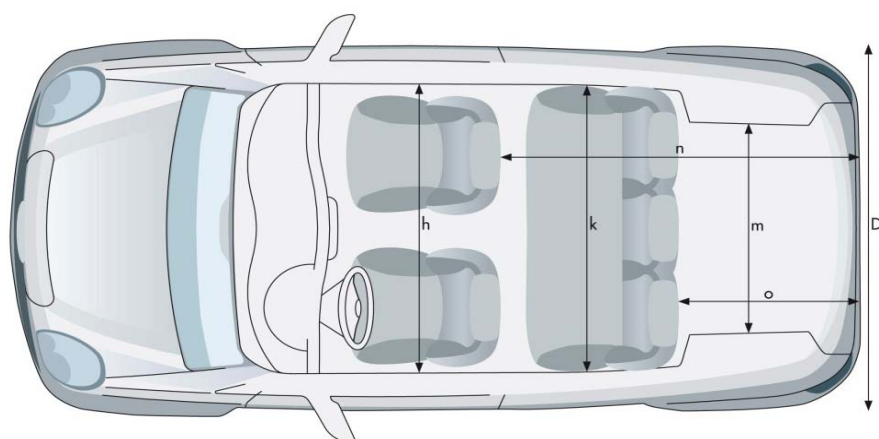

h 147 cm

k 146 cm

m 101 cm

n 185 cm

o 103 cm

D 181 cm

TESTWERTE

Motorleistung:

Leistungsmessung TCS	109.6 kW
Abweichung zu Hersteller	+6.6 kW

Tachoabweichung:

Bei 60 km/h	63 km/h Anzeige
Bei 80 km/h	84 km/h Anzeige
Bei 100 km/h	105 km/h Anzeige
Bei 120 km/h	126 km/h Anzeige

Gewichte:

Leergewicht Testfzg.	1330 kg
Abweichung zu Hersteller	+58 kg
Zuladung Testfzg.	512 kg

Beschleunigung 0 - 100 km/h

Herstellerangabe	8.4 s
Messung TCS	8.4 s

Elastizität («4-Gang»)

60 - 100 km/h	6.0 s
80 - 120 km/h	6.7 s

Kilometerzähler Abweichung

Anzeige Fahrzeug	20'000 m
Messwert	19782 m
1000 m effektiv sind	1011 m Tacho

Bremsweg

(Mittelwert aus 10 Vollbremsungen mit 100 km/h)	
Bremsweg	36.0 m
Mittlere Verzögerung	10.7 m/s ²

Wendekreis

(Zwischen Mauern)	
Wendekreis links	10.9 m
Wendekreis rechts	11.1 m

Innengeräusche

bei 60 km/h	58 dB(A)
bei 80 km/h	61 dB(A)
bei 100 km/h	65 dB(A)
bei 120 km/h	68 dB(A)

Kosten

Stundenansatz laut BFS	CHF 145.-
Gratis Service	0 Jahre 0 km

Service laut Hersteller

30000 km
24 Monate

Gesamtkosten für die Wartung

(bei 15'000 km/Jahr)	
bis 180'000 km	CHF 4'736.-

Betriebskosten

Bei 10'000 km/Jahr	0.81 CHF/km
Bei 15'000 km/Jahr	0.62 CHF/km
Bei 30'000 km/Jahr	0.42 CHF/km

Umweltaspekte

Normverbrauch (l/100km)			
	städtisch	ausserstädtisch	gesamt
Werk	6.5	4.6	5.3
TCS	7.0	4.6	5.4

Testverbrauch

5.7 l/100 km

CO₂-Ausstoss

Werksangabe	121 g/km
TCS-Messung	123 g/km
CH-Durchschnitt	153 g/km
Energieetikette	C

Übersicht

Einparken	vorne	0.92 m
	hinten	5.03 m
Sicht	vorne	3.07 m
	hinten	11.50 m

TCS BEWERTUNG

Fahrzeugausstattung	★★★★☆
Sicherheitsausstattung	★★★★★
Servicekosten	★★★★☆
Innengeräusche	★★★★★
Übersicht	★★★★☆

Bremsweg	★★★★★
Normverbrauch Werk	★★★★☆
Normverbrauch Test	★★★★☆
Testverbrauch	★★★★☆

VERGLEICHSTABELLE

	SKODA	FORD	KIA	RENAULT
	Octavia Combi 1.4 TSI Ambition	Focus Wagon 1.6 SCTi Trend SST	cee'd S-Wagon 1.6 GDi Trend	Mégane G-Tour Tce 130 Dynamique
Preis (CHF)	26'750.-	28'250.-	26'777.-	27'000.-
Hubraum (cm ³)	1395	1596	1591	1198
Leistung (kW/PS)	103/140	110/150	99/135	97/132
Drehmoment (Nm/Umin)	250/1500	240/1600	164/4850	205/2000
Gesamtverbrauch 1999/100/EG (l/100km)	5.4 C(2)	5.9(1) C(2)	5.9(1) C(2)	5.4(1) C(2)
Innenlärm bei 120 km/h (dBA)	68	70(5)		
Betriebskosten(CHF/km) (3)	0.62	0.64	0.60	0.60
Bewertung Servicekosten (4)	★★★★☆	★★★★☆	★★★★★	★★★★☆
Test Touring (Nummer/Jahr)	15/2013	12/2011(5)		

(1) Wert laut Importeur

(2) Energieeffizienz laut Importeur

(3) Bei 15'000 km/Jahr

(4) Gesamtkosten auf 180'000 km bei jährlich 15'000 km

(5) Ford Focus 1.6 TDCI